



ЕВРОПЕЙСКИ СЪЮЗ
ЕВРОПЕЙСКИ
СОЦИАЛЕН ФОНД



ОБЩИНА СВИЩОВ



Изх. № 26-00-917 / 2707 2017 г.

РАЗЯСНЕНИЯ ПО УСЛОВИЯТА НА ОБЩЕСТВЕНА ПОРЪЧКА С ПРЕДМЕТ:

„Доставка на офис оборудване и обзавеждане“ по Проект „Правото на труд – право за достоен живот“, по Договор №BG05M9OP001-2.005-0005-C01/10.04.2017 г., по ОПРЧР и за Община Свищов“, обявена с №00753-2017-0026 в Регистъра на обществените поръчки.

УВАЖАЕМИ ГОСПОЖИ И ГОСПОДА,

Във връзка с постъпило писмено искане за разяснения с Вх. №26-00-917/25.07.2017 год. по условията на процедурата, на основание чл. 180, ал. 1 от ЗОП предоставям следните разяснения:

ВЪПРОС №1

„Моля да дадете разяснение относно техническата спецификация, позиция № 7, а именно – Парапет, алуминиев-двоен /11,5 метра/ и ръкохватка единична-/10 метра/.

- Какво имате предвид по двоен парапет?
- Парапетът трябва ли да има вертикална решетка?
- Каква е височината на парапета?
- Ръкохватката върху какво ще бъде поставена?“

РАЗЯСНЕНИЕ

За позиция № 7 от Техническата спецификация, следва да се имат предвид следните параметри:

Парапет алуминиев – двоен (11,50 метра) и ръкохватка единична – алуминиева (10,00 метра).

1. Да се достави Парапет алуминиев – двоен (11,50 метра) – Да отговаря на изискванията на Наредба № 4 от 1 юли 2009 г. за проектиране, изпълнение и поддържане на строежите в съответствие с изискванията за достъпна среда за населението, включително за хората с увреждания – чл. 16, ал. 1, т. 5 и 6.

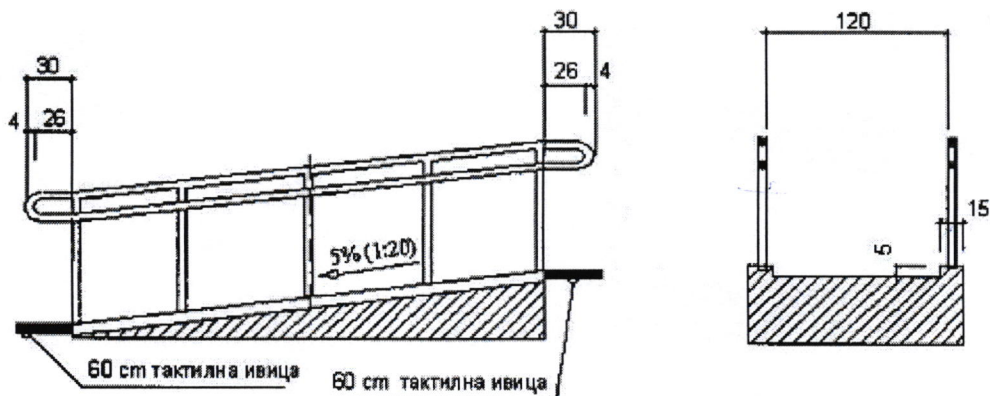

Фиг. 14. Рамни